

Thunderbird SE

Table des matières

Introduction..... 2
La moto..... 2
Entretien/Equipement..... 3
Double selle..... 3
 Dépose..... 3
 Pose..... 4
Marchepieds passager..... 5
 Réglage..... 5
Sissy Bar et porte-paquet..... 6
 Dépose..... 6
 Pose..... 7
Pare-brise..... 8
 Dépose..... 8
 Pose..... 9
Sacoches..... 11
 Pour ouvrir :..... 11
 Pour fermer :..... 11
Changements de vitesses.....12
Freinage.....12

Avant-propos – Sécurité d'abord

Introduction

Ce supplément au manuel contient des informations concernant le modèle Thunderbird SE, notamment sur :

- les marchepieds du conducteur et du passager ;
- la double selle ;
- l'ensemble sissy bar et porte-paquet à dépose rapide ;
- le pare-brise ;
- les sacoches en cuir ;
- les spécifications.

Ce supplément doit être lu conjointement avec le manuel du propriétaire correspondant.

Toutes les autres informations sont celles décrites dans le manuel du propriétaire correspondant.

Gardez toujours ce supplément avec le manuel du propriétaire et rangez-le avec la moto pour pouvoir le consulter en cas de besoin.

Avant-propos – Sécurité d'abord

La moto

Avertissement

Cette moto est prévue pour être utilisée comme un véhicule à deux roues capable de transporter un conducteur seul ou un conducteur et un passager.

Le poids total du conducteur et du passager, des accessoires et des bagages éventuels ne doit pas dépasser la charge limite maximale de 205 kg.

Informations générales

Entretien/Équipement

Avertissement

Lorsque la moto s'incline en virage et que l'indicateur d'angle d'inclinaison, fixé au marchepied conducteur, entre en contact avec le sol, elle approche de sa limite d'inclinaison. Il est dangereux d'incliner davantage la moto.

Une inclinaison à un angle dangereux peut provoquer de l'instabilité, une perte de contrôle de la moto et un accident.

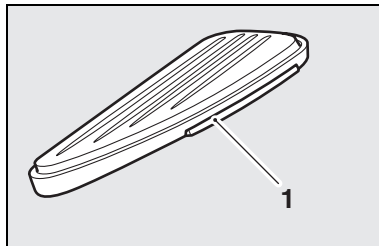

1. Indicateur d'angle d'inclinaison

Informations générales

Double selle

Dépose

1. Déposer la fixation arrière à l'aide de la clé Allen fournie dans la trousse d'outillage.

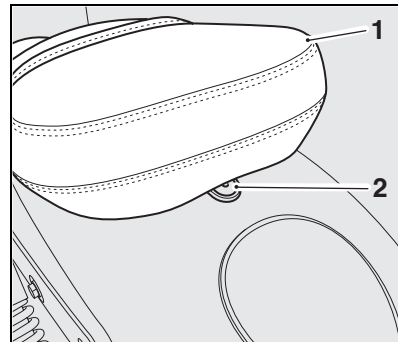

1. Selle
2. Vis de fixation

Informations générales

2. Déposer les deux fixations arrière à l'aide de la clé Allen fournie dans la trousse d'outillage.

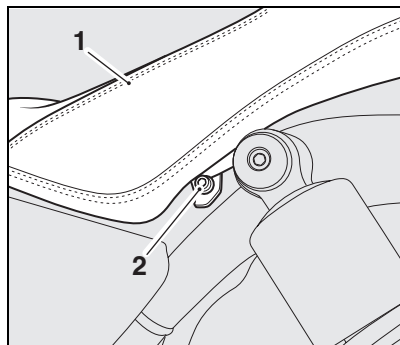

1. Selle
2. Fixation latérale (côté gauche illustré)
3. Soulever la selle par l'arrière pour la déposer complètement de la moto.

Pose

1. Engager la languette de la selle sous le réservoir de carburant et aligner les fixations latérales avec les points de fixation du cadre. Poser les fixations latérales sans les serrer complètement à ce stade.

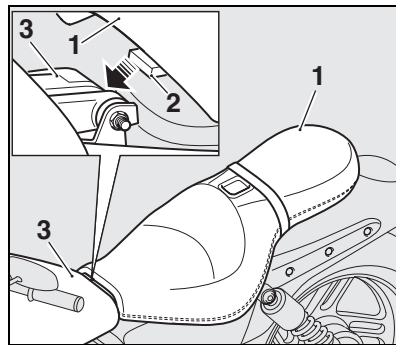

1. Selle
2. Languette de selle
3. Réservoir de carburant

Informations générales

- Aligner le support arrière de selle avec l'emplacement de fixation sur le garde-boue arrière. Poser la fixation d'origine et la serrer à **10 Nm**.

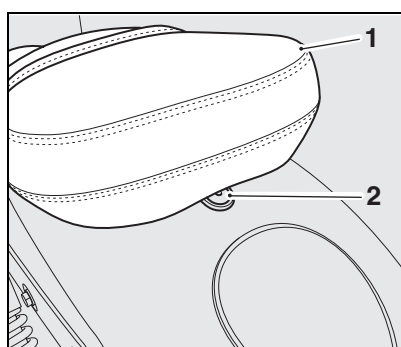

- Selle
- Vis de fixation

- Serrer les fixations latérales à **9 Nm**.

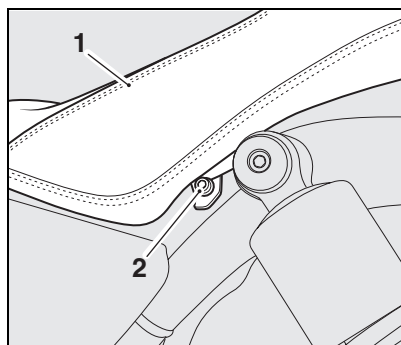

- Selle
- Fixation latérale (côté gauche illustré)

Marchepieds passager

Réglage

La position des marchepieds passager est réglable. Procéder comme suit pour régler leur position :

Note :

- Pour éviter d'endommager d'autres composants, soutenir le marchepied en desserrant les vis du bras réglable et de la chape.

- Desserrer les vis du bras réglable et de la chape réglable.

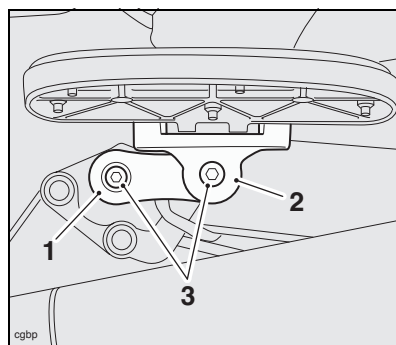

- Bras réglable
- Chape réglable
- Vis

Informations générales

2. Le réglage du bras est possible dans les limites indiquées ci-dessous.

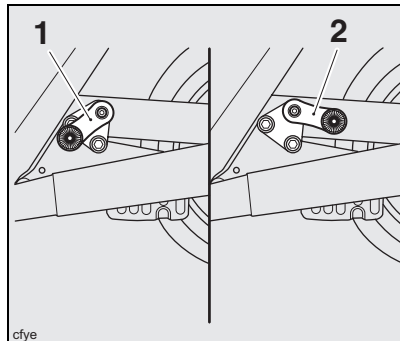

1. Position avant du bras réglable
2. Position arrière du bras réglable

3. Amener le marchepied à la position choisie par le passager et serrer les vis à **27 Nm**. Il doit y avoir une garde minimum de 15 mm entre le marchepied et le silencieux d'échappement.
4. Répéter le processus de réglage pour l'autre marchepied.

Sissy Bar et porte-paquet

Dépose

1. Déposer la selle comme décrit à la page 3.
2. Insérer la clé dans la serrure de sissy bar (située derrière le support gauche de sissy bar) et la tourner dans le sens inverse des aiguilles d'une montre.

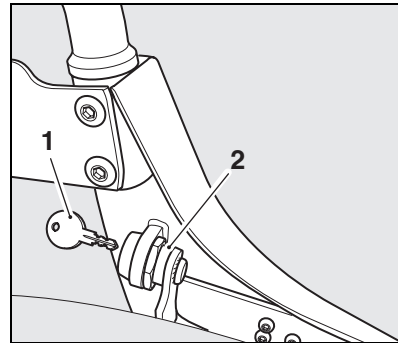

1. Repère
2. Verrou

3. Avec le verrou à clé en position déverrouillée, tirer les deux leviers de verrouillage en arrière et soulever en même temps l'arrière du sissy bar pour le dégager des supports arrière.

Informations générales

4. Soulever le sissy bar pour le dégager des supports avant et le déposer complètement de la moto.

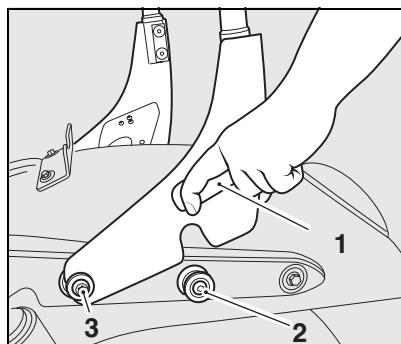

1. Levier de verrouillage, côté gauche illustré
2. Support arrière
3. Support avant

Pose

1. Positionner la sissy bar sur les supports avant.

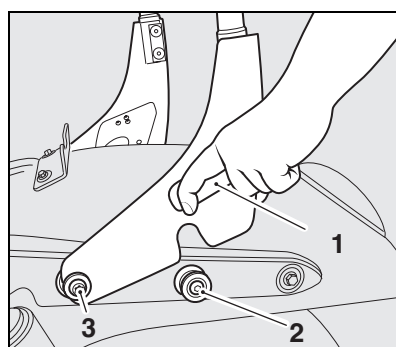

1. Levier de verrouillage, côté gauche illustré
 2. Support arrière
 3. Support avant
2. Tirer à fond en arrière les leviers de verrouillage sur les plaques de montage et engager les fentes arrière sur les supports arrière. Libérer les leviers de verrouillage et exercer une pression de haut en bas jusqu'à ce que les plaques de montage se verrouillent sur les supports arrière.

Informations générales

Avertissement

Pour éviter que la sissy bar et le porte-paquet ne se détachent pendant la marche, saisir le porte-paquet après chaque remise en place et le tirer fermement vers le haut. Si la sissy bar et le porte-paquet ne sont pas correctement engagés dans le verrou, ils s'en dégageront. La mauvaise fixation ou le détachement de la sissy bar et du porte-paquet risque de causer une perte de contrôle de la moto et un accident.

3. Faire glisser le levier de verrouillage en avant à la position verrouillée.
4. Insérer la clé et la tourner dans le sens des aiguilles d'une montre à la position verrouillée.
5. Reposer la selle comme décrit à la page 4.

Pare-brise

Dépose

Avertissement

Tout au long de cette opération, la moto doit être stabilisée et correctement calée car elle pourrait blesser quelqu'un en tombant.

Procéder comme suit pour déposer le pare-brise.

1. Tourner le verrou de pare-brise en position déverrouillée.

Informations générales

2. Se tenir jambes écartées au-dessus de la roue avant et saisir fermement les deux côtés du pare-brise à sa partie supérieure.

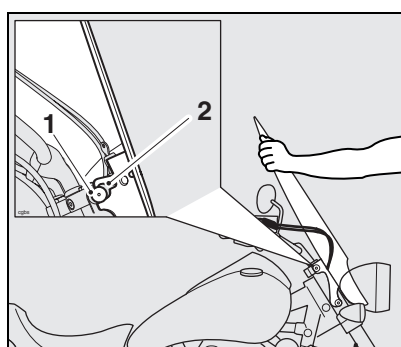

1. Support supérieur
 2. Fente de montage supérieure du pare-brise
3. Tirer fermement le pare-brise pour dégager les supports supérieurs. Soulever alors le pare-brise pour dégager les supports inférieurs et le déposer complètement de la moto.

Pose

Avertissement

Tout au long de cette opération, la moto doit être stabilisée et correctement calée car elle pourrait blesser quelqu'un en tombant.

1. Tourner le verrou de pare-brise en position déverrouillée et retirer la clé.

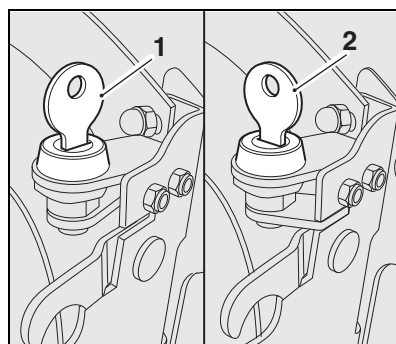

1. Position déverrouillée
2. Position verrouillée

Informations générales

2. Se tenir les jambes écartées au-dessus de la roue avant et aligner les fentes de montage inférieures du pare-brise sur les supports inférieurs des pattes de montage.

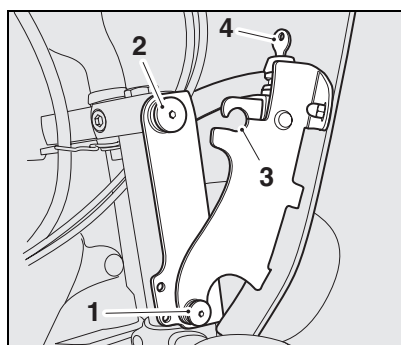

1. Support inférieur
2. Support supérieur
3. Fente de montage supérieure
4. Verrou

Note :

- On doit entendre un déclic sonore lorsque les supports supérieurs du pare-brise sont complètement engagés.

3. Aligner les fentes supérieures de montage du pare-brise avec les supports sur la moto. Saisir fermement les deux côtés du pare-brise à sa partie supérieure et appuyer fermement pour engager complètement les supports supérieurs.

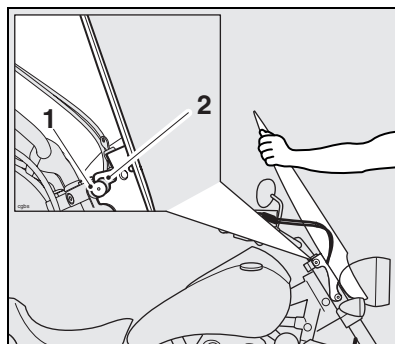

1. Support supérieur
2. Fente de montage supérieure du pare-brise

4. Tourner le verrou de pare-brise en position verrouillée.

Avertissement

Ne jamais essayer de nettoyer ou régler le pare-brise en conduisant la moto. En lâchant le guidon pendant la conduite, le conducteur diminue sa capacité à garder le contrôle de la moto. Toute tentative de nettoyage ou de réglage du pare-brise pendant la conduite peut entraîner une perte de contrôle de la moto et un accident.

Informations générales

Sacoches

Pour ouvrir :

1. Soulever la sangle de cuir en dessous de la boucle pour découvrir l'attache rapide.
2. Pincer les deux languettes pour dégager l'attache rapide.

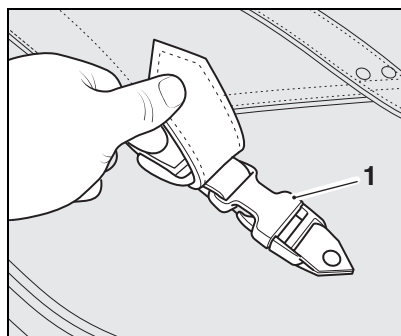

1. Attache rapide

3. Défaire les fixations à pression à l'avant et à l'arrière de la sacoche.
4. Ouvrir la sacoche, en détachant la bande velcro en ce faisant.

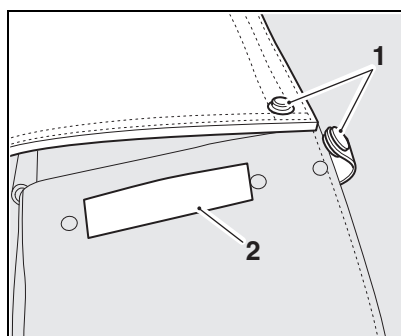

1. Fixation à pression
2. Sangle velcro

Pour fermer :

1. Fermer le couvercle de la sacoche, en attachant la bande velcro en ce faisant, et attacher les deux fixations à pression à l'avant et à l'arrière.
2. Fixer les deux attaches rapides.
3. Un déclic sonore retentit lorsque l'attache rapide est correctement fermée.

Avertissement

La charge maximale de sécurité pour chaque sacoche est de 5 kg. Ne jamais dépasser cette limite de charge car cela pourrait rendre la moto instable et entraîner une perte de contrôle et un accident.

Avertissement

Dans tous les cas, les charges doivent être également réparties des deux côtés de la moto. Un chargement inégal peut causer de l'instabilité, une perte de contrôle de la moto et un accident.

Comment conduire la moto

Comment conduire la moto

Changements de vitesses

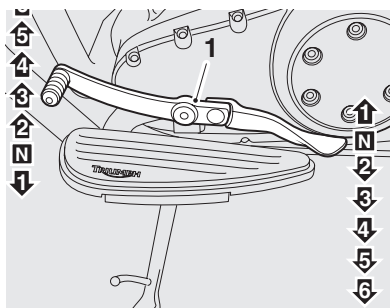

1. Levier de changement de vitesse

Freinage

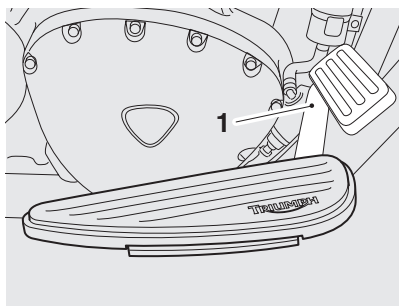

1. Pédale de frein arrière

Accessoires et chargement

Avertissement

Un chargement incorrect peut entraîner une condition de conduite dangereuse pouvant occasionner un accident.

Les charges doivent toujours être également réparties des deux côtés de la moto. La charge doit être correctement fixée de sorte qu'elle ne puisse pas se déplacer pendant que la moto est en marche.

Vérifier régulièrement la fixation de la charge (mais pas pendant la marche) et s'assurer qu'elle ne dépasse pas à l'arrière de la moto.

Ne jamais dépasser la charge maximale autorisée de 205 kg.

Cette charge maximum comprend le poids combiné du conducteur, du passager, des accessoires éventuels, et de toute charge transportée.

Caractéristiques

Caractéristiques

Les caractéristiques de la Thunderbird SE sont les mêmes que celles décrites dans le manuel correspondant avec les exceptions ci-dessous.

Dimensions

Largeur hors tout	890 mm
Hauteur hors tout	1.460 mm
Hauteur de la selle	720 mm

Poids

Poids à sec	334 kg
Charge utile maximum	205 kg

Caractéristiques

Page réservée